

Agua

SALOMON

Robinet de baignoire carré

Square bathtub faucet

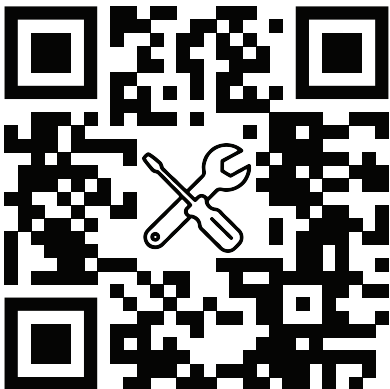
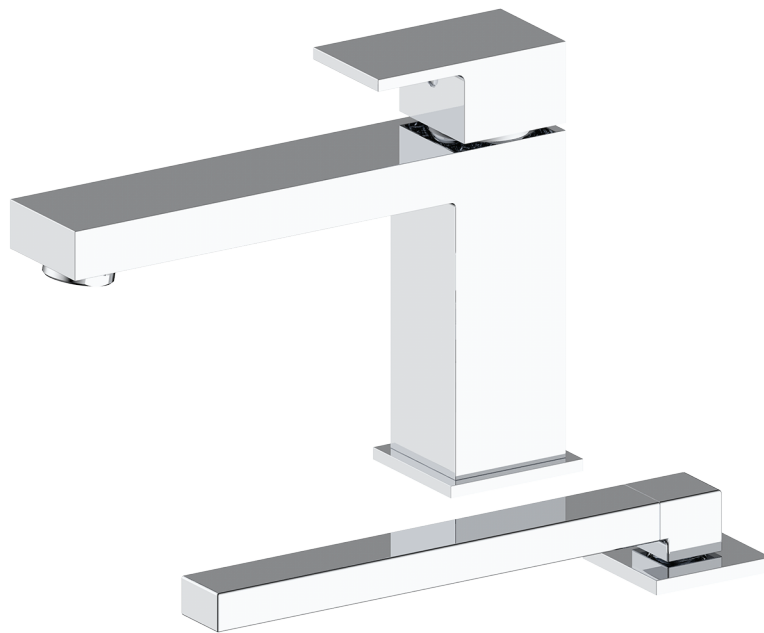

! IMPORTANT

Des changements au manuel peuvent être effectués sans préavis. Veuillez vous référer au code QR pour la dernière mise à jour.

Changes to the manual may be made without prior notice. Please refer to the QR code for the latest update.

SALOMON

Agua

Robinet de bain et douchette
Bath faucet & hand shower

Matériaux :

- Construction en laiton massif

Caractéristiques :

- Douchette à main avec embout anti-calcaire
- Résistant à la corrosion
- Cartouche en céramique
- Système de pression équilibrée
- Raccordement 2-1/2" PEX
- Douchette: 2,5 gpm max, 60psi
- Bec de bain: 6 gpm max, 60psi

Fonctions :

- Le robinet est doté d'un mécanisme interne qui dirige automatiquement l'eau soit vers le bec du robinet, soit vers la douchette, sans nécessiter de déviateur externe

Material:

- Solid brass construction

Specifications:

- Hand shower with limestone tip
- Corrosion resistant
- Ceramic cartridge
- Pressure regulating system
- 2-1/2" PEX connections
- Hand shower: 2.5 gpm max, 60psi
- Tub filler: 6 gpm max, 60psi

Fonctions :

- The faucet features an internal mechanism that automatically directs the water either to the spout or to the hand shower, without the need for an external diverter

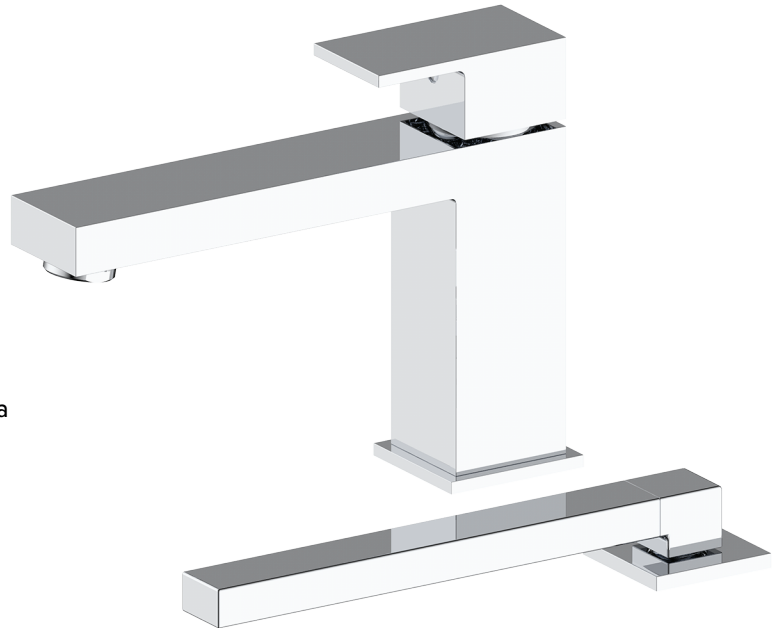

C

SALOMON

Agua

Dessin technique
Technical drawing

Finitions disponibles / Available finishes

Chrome: SALOMON
Noir Mat / Matte Black: SALOMON-BK
Or brossé / Brushed brass: SALOMON-GD

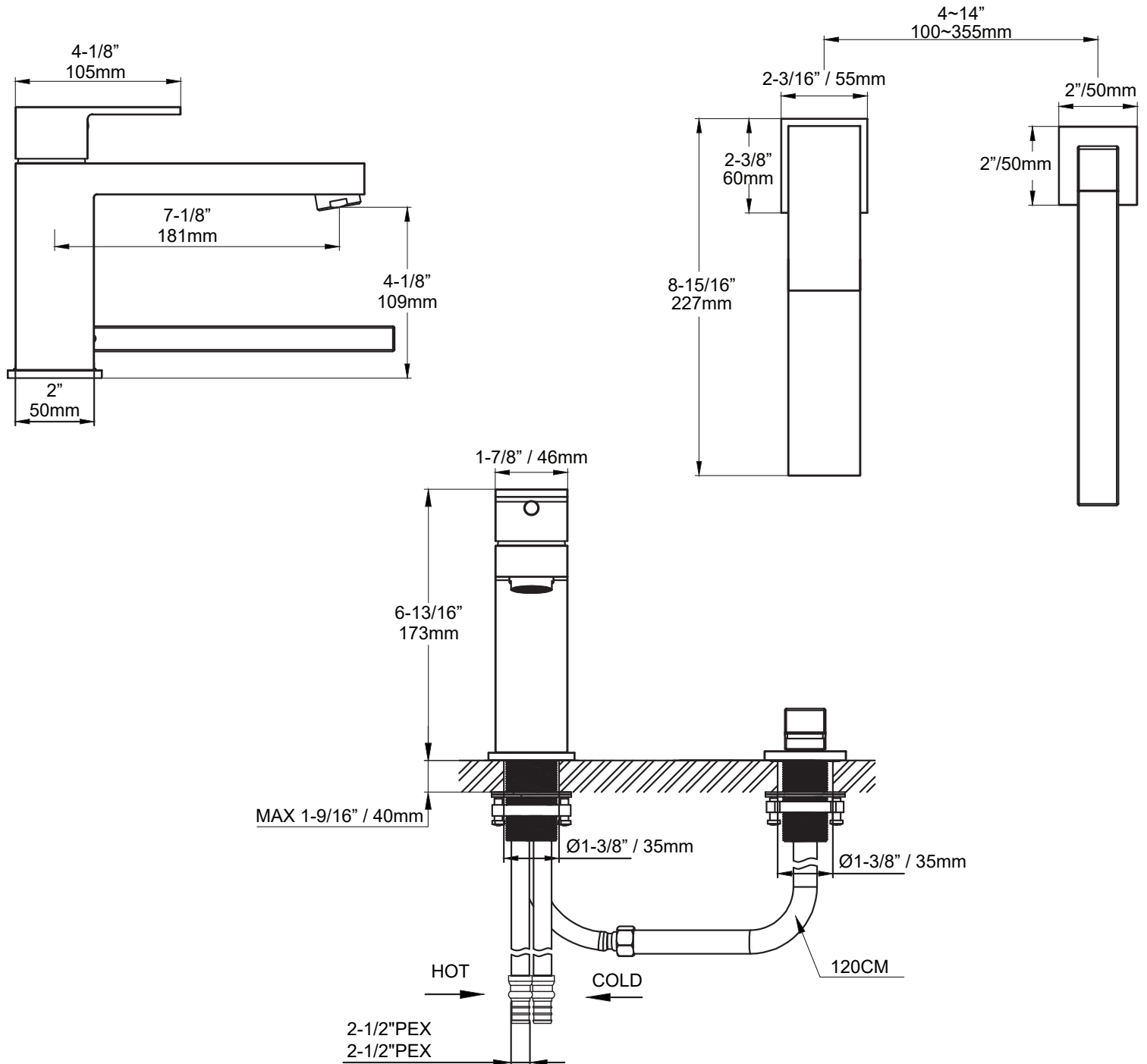

* Ces dimensions de fixations sont en pouce ou en millimètres et peuvent varier de $\pm 1/4"$ (6 mm). Le dessin n'est pas à l'échelle. Ces dimensions peuvent être changées à la discrétion du fabricant. Aucune responsabilité n'est assumée.

* All dimensions are in inches or millimeters and may vary from $\pm 1/4"$ (6 mm). Illustrations are not drawn to scale. Dimensions may vary. These dimensions may be changed at the discretion of the manufacturer. No responsibility is assumed.

Fonctionnement du mécanisme de déviation interne *Internal Diverter System Mechanism*

Le robinet utilise une cartouche interne pour diriger automatiquement l'eau vers le bec du robinet ou vers la douchette, sans nécessiter de déviateur externe.

The faucet is equipped with an internal mechanism that automatically directs the water either to the faucet spout or to the hand shower, without the need for an external diverter.

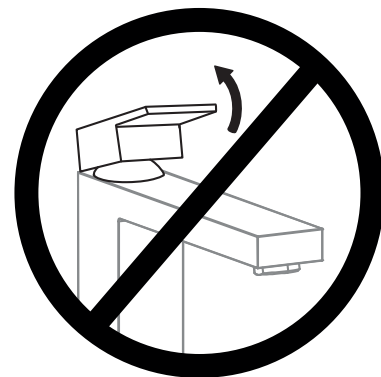
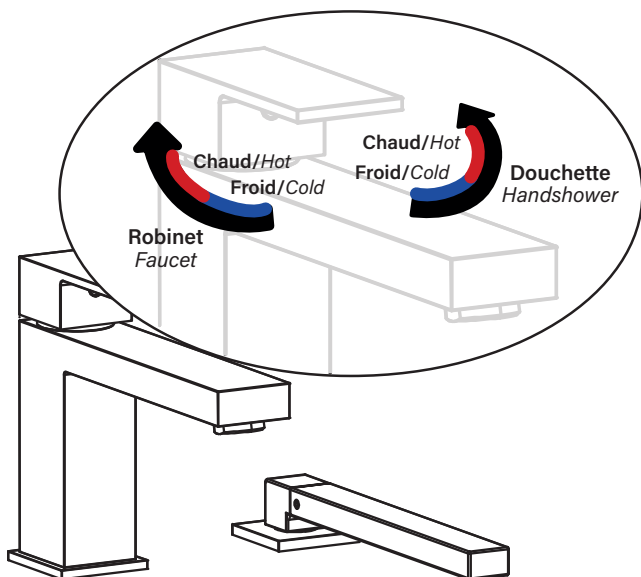
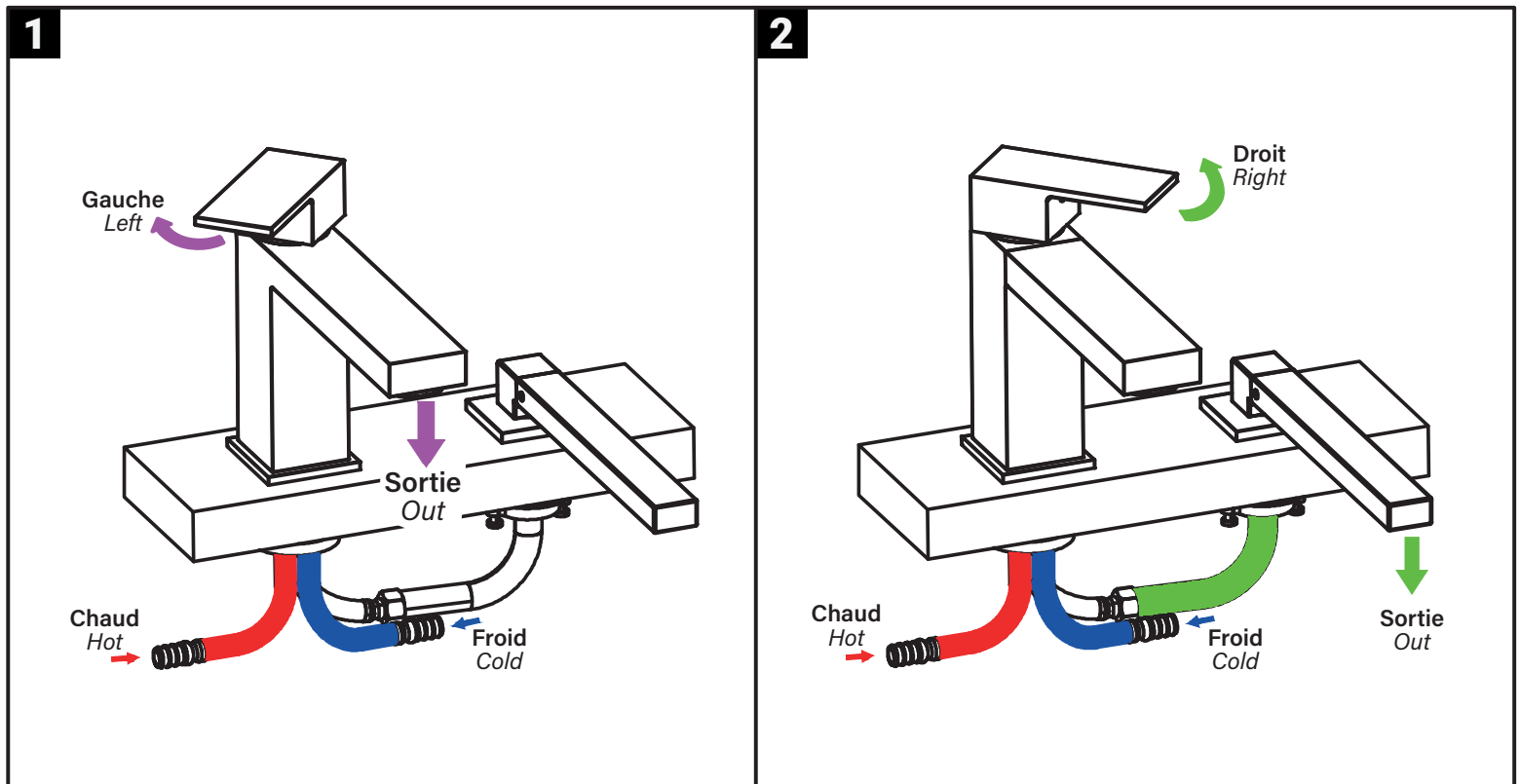

Il n'est pas possible de lever la poignée de ce robinet.

It is not possible to lift the handle of this faucet.

INSTALLATION

1

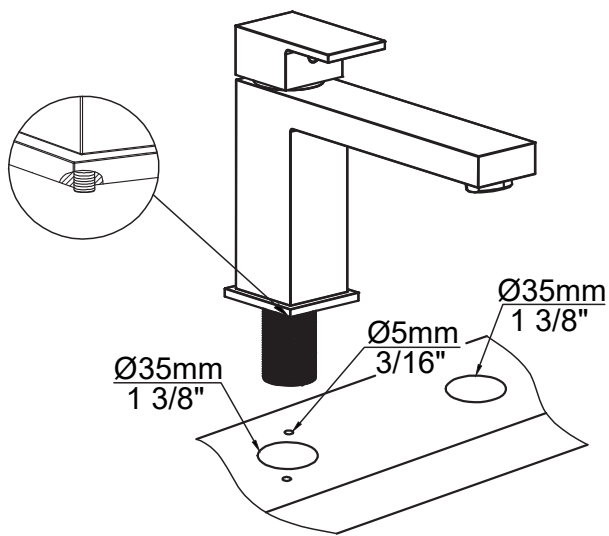

Insérez les tuyaux dans le trou du bain et mettez en place le robinet.

Insert the hoses into the hole of the bathtub and place the faucet.

2

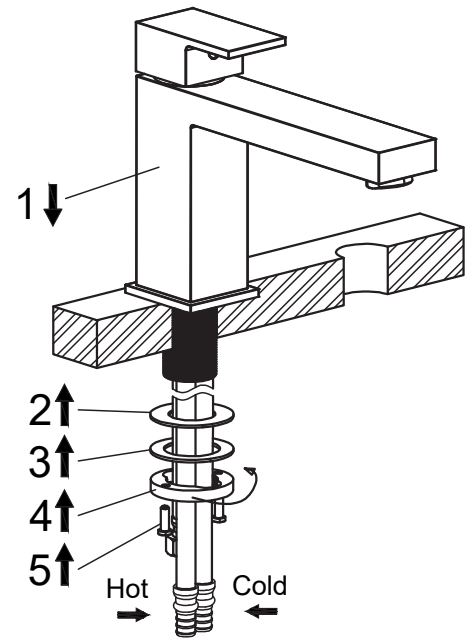

Fixer le robinet avec les pièces prévues pour l'assemblage.

Secure the faucet with the retainer kit.

3

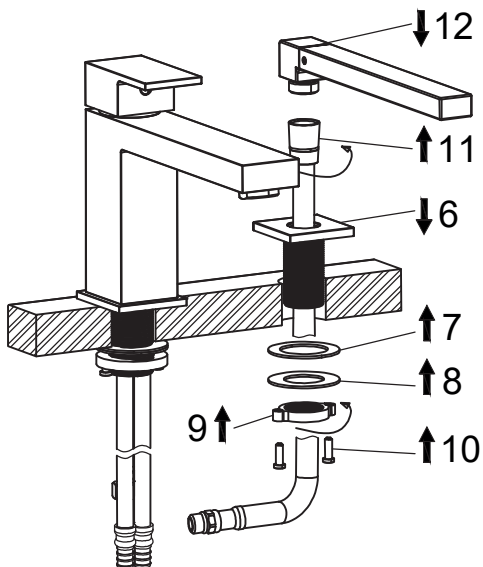

Répétez les étapes 1 et 2 avec la douchette.

Repeat steps 1 and 2 with the hand shower.

4

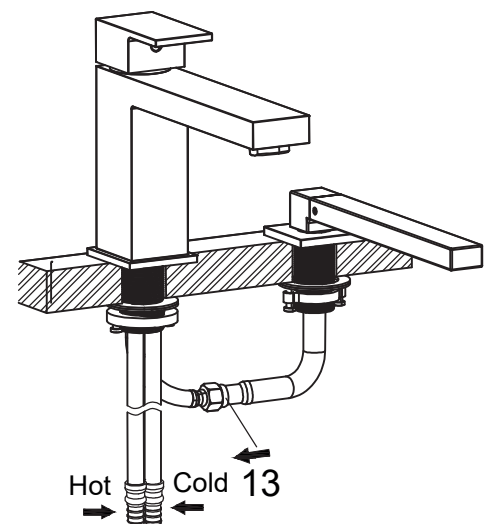

Raccorder la douchette au robinet. Raccordez les tuyaux d'eau chaude et froide aux lignes d'alimentation d'eau.

Connect the hand shower to the faucet. Connect the hot and cold water pipes to the water supply lines.

GARANTIE / WARRANTY

FRANÇAIS

Agua Canada garantit ses produits contre tout défaut de matériel ou de fabrication dans des conditions normales d'utilisation et d'entretien. La garantie peut varier en fonction du type de produit.

Agua Canada procédera à sa discrétion à la réparation ou au remplacement de pièces, ou de produits trouvés défectueux pour un usage domestique normal pour lequel ils ont été conçus.

Agua Canada n'est aucunement responsable des frais de main-d'oeuvre ou tous les autres frais reliés à l'installation d'un produit, sa réparation ou son remplacement ainsi que pour tout dommage ou incident, dépense, perte directe ou indirecte.

ENGLISH

Agua Canada warrants all its products against material or workmanship defects under normal conditions of use and maintenance. The warranty period may vary depending on the type of product.

Agua Canada will, at its discretion, repair or replace parts or products that are found defective for the normal home use for which they were designed.

Agua Canada is not responsible in any way for costs related to labour or any other costs related to a product's installation, repair or replacement, nor for any damage, incident, expense, or direct or indirect loss.

FINI / FINISH

Garantie fini chrome, noir mat, or brossé et nickel brossé quinze (15) ans contre les défauts de fabrication.
Garantie fini blanc mat cinq (5) ans contre les défauts de fabrication.

/Chrome, matte black, brushed brass (gold) and brushed nickel finish warranty fifteen (15) years against manufacturing defects.

Matte white finish warranty five (5) years against manufacturing defects.

CARTOUCHE / CARTRIDGE

Garantie à vie pour le premier propriétaire.

/Lifetime warranty for the first owner.

Siège social / Head office

2732 Étienne Lenoir, Laval

Québec, H7R 0A3, Canada

SERVICE@AGUACANADA.COM



AGUACANADA.COM

833 689-2482